

PERSAX[®]
siente el espacio

MOSQUITERAS

MOSQUITO NETS / MOUSTIQUAIRES



¿QUE OFRECEN LAS MOSQUITERAS DE PERSAX?

A todos nos gusta disfrutar del aire fresco, especialmente durante la época estival, el problema radica en la molesta presencia de insectos que hacen que tengamos que cerrar las diferentes estancias de la casa para evitar que entren.

Gracias a las mosquiteras de Persax, obtendrá una protección en su hogar sin renunciar a tener sus ventanas y puertas abiertas.

EN WHAT CAN PERSAX MOSQUITO NETS DO FOR YOU?

We all like enjoying fresh air specially during summer season, the problem is the unpleasant presence of insects that make us close different rooms to keep them out.

Persax mosquito nets will help you to protect your home from insects and allow you to have doors and windows opened.

FR QUE PROPOSENT LES MOUSTIQUAIRES PERSAX?

Nous apprécions tous savourer l'air frais, notamment en période estivale. Le problème vient de la présence indésirable des insectes, qui nous obligent à fermer les différentes pièces de la maison pour éviter qu'ils n'entrent.

Grâce aux moustiquaires Persax, vous obtiendrez une protection pour votre maison sans pour autant renoncer à garder vos fenêtres et vos portes ouvertes.





ÍNDICE / INDEX

- 2 **INTRODUCCIÓN / INTRODUCTION**
- 6 **HELIA MOSQUI ZIP**
- 10 **PLISADAS / PLEATED / PLISSÉE**
- 16 **ENROLLABLES / ROLLING / ENROULABLE**
- 22 **FIJAS / FIXED / FIXE**
- 26 **CORREDERAS / SLIDING / COULISSANTE**
- 30 **ABATIBLES / FOLDING / À BATTANT**
- 35 **FICHAS TÉCNICAS / TECHNICAL DATA / FICHES TECHNIQUES**
- 47 **COLORES / COLORS / COLEURS**



01 | VARIEDAD DE MODELOS

En Persax ofrecemos una amplia gama de mosquiteras adaptables a todo tipo de necesidades.

Desde sistemas tradicionales como las mosquiteras fijas y correderas, pasando por las mosquiteras enrollables hasta las novedosas mosquiteras plisada de cadena y enrollable de cadena.

EN A WIDE RANGE OF MODELS

Persax offers you a wide range of mosquito nets available to all kind of needs.

From our most traditional systems such as fixed and sliding mosquito nets to the roller mosquito nets and the new pleated and roller mosquito nets both guided by a chain.

FR UN GRAN CHOIX DE MODÈLES

Persax, nous proposons une vaste gamme de moustiquaires qui s'adaptent à tous vos besoins.

Des systèmes traditionnels comme les moustiquaires fixes et coulissantes, aux toutes nouvelles moustiquaires plissées ou enrroulables.

02 | MATERIALES Y ACABADOS

La integración de la mosquitera con el entorno es algo fundamental. Por ello, Persax ofrece multitud de acabados que van desde la tradicional carta estandarizada RAL, hasta su colección de foliados con imitación madera. Gracias a ellos, conseguirá que la mosquitera se integre perfectamente con la carpintería.

EN FINISHES AND MATERIAL

The integration of the mosquito net with the environment is essential. That is the reason why Persax offers a wide variety of finishes from estándar RAL colors to his collection of wooden coating sheets.

FR MATÉRIAUX ET FINITIONS

L'intégration de votre moustiquaire dans votre environnement est un point essentiel. C'est pourquoi, Persax vous propose une infinité de finitions, de la traditionnelle carte de couleur standard RAL à une collection de revêtements imitation bois. Vous pourrez ainsi parfaitement intégrer votre moustiquaire à votre menuiserie.

03 | EL TEJIDO

El tejido standar 18x60 en fibra de vidrio para la protección anti insectos es ideal para aplicaciones tradicionales de protección. El color se mantiene constante y la malla uniforme y sin deformaciones.

El tejido es NO inflamable, con una alta durabilidad. Además el tejido no se corroerá, descompondrá, encojerá o teñirá gracias a sus magníficas características.

EN VARIETY OF DESIGNS

The standard fiberglass tissue 18x60 adds protection against insects. Ideal when traditional protection is required. Colours do no fade out and the mesh holds tight, uniform and with no deformation.

The tissue is not inflamable with a high durability. So due to its excellent qualities the tissue will not rust, rot, shrink or lose colour.

FR MULTITUDE DE DESIGNS

Le tissu standard 18x60 en fibre de verre est idéal pour les applications traditionnelles de protection anti-insectes. Sa couleur ne change pas et sa maille ne se déforme pas.

Le tissu N'EST PAS inflammable et sa durée de vie est très longue. De plus, grâce à ses caractéristiques, le tissu ne se corrodera pas, ne se décomposera pas, ne rétrécira pas, ne décolorera pas.

NUEVO MODELO

HELIA MOSQUI ZIP

Persax presenta el Helia Mosqui Zip, un novedoso sistema de mosquitera enrollable motorizada con cofre con el que tendrá la máxima protección contra mosquitos y otros insectos.

El sistema permite proteger grandes huecos sin que la tela se salga de las guías, tal y como ocurre en la mosquitera tradicional, gracias a las cremalleras laterales.

Además, el novedoso tejido Phiferglass® proporciona las más altas prestaciones y la máxima protección

- Permite cubrir grandes huecos, llegando hasta los 21 metros cuadrados de superficie.
- Protección total del tejido cuando está enrollado
- Armonía estética e innovación, con un diseño minimalista y elegante.



NEW MODEL

HELIA MOSQUI ZIP

EN Persax offers the Helia Mosqui Zip, a new motorized rolling mosquito net with a box that allows maximum protection against insects

This system due to the presence of lateral zips is indicated when covering large openings without the disadvantage of the mesh coming out of the guides as it is usual in the traditional mosquito nets.

The new fiberglass tissue provides higher benefits and maximum protection

■ The HELIA Screen Zip can cover large areas of up to 21 square meters.

■ Total protection of the tissue when it is rolled

■ Aesthetic harmony and innovation, with a minimalist and elegant design.

NOUVEAU MODELE

HELIA MOSQUI ZIP

FR Persax présente le Helia Mosqui Zip, un tout nouveau système de moustiquaire enroulable motorisée avec coffre qui vous apportera une protection maximale contre les moustiques et autres insectes.

Le système permet de protéger de grands espaces sans que la toile ne sorte des coulisses, comme cela peut arriver sur les moustiquaires traditionnelles, et ce grâce aux fermetures à glissière latérales.

De plus, le tissu innovant Phiferglass® fournit les plus hautes prestations et une protection maximale.

■ Il permet de couvrir de grands espaces, atteignant jusqu'à 21 mètres carrés de surface.

■ Protection totale du tissu quand il est roulé

■ Harmonie esthétique et innovation, avec un design minimaliste et élégant.



DETALLES

DETAILS / DÉTAILS

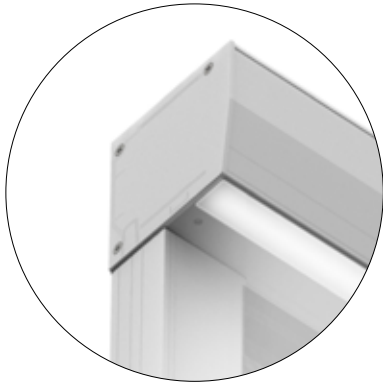

ILUMINACIÓN LED para crear ambientes únicos y acogedores (opcional).

LED LIGHTING to create unique and welcoming environments (optional)

ÉCLAIRAGE LED pour créer des environnements uniques et accueillants (facultatif)

GUÍA INTERIOR CON MAYOR PROFUNDIDAD para adaptarse mejor al empuje del viento

INNER GUIDE WITH MORE DEPTH for better wind resistance.

COULISSES INTÉRIEURES À PLUS PROFONDS pour mieux s'adapter à la poussée du vent.

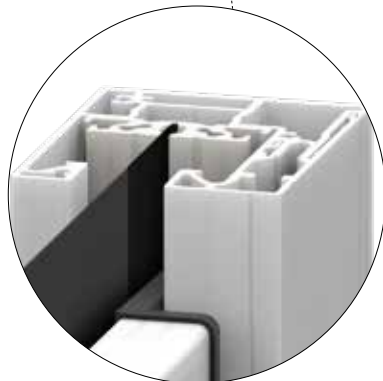

MUELLE TENSOR EN GUÍA LATERAL que incrementa la tensión en el tejido, reduciendo la posibilidad de arrugas.

TENSION SPRING ON THE SIDE GUIDE to increase tension on the fabric, reducing the possibility of wrinkles.

RESSORT DE TENSION DANS LA COULISSE LATÉRALE qui augmente la tension dans les tissus, réduisant la possibilité de plis.

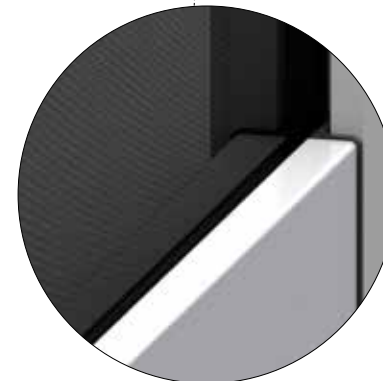

SOLDADURAS DEL TEJIDO OCULTAS EN BARRA DE CARGA para un acabado uniforme del paño de tejido.

FABRIC SEAMS HIDDEN ON THE ROLLER BAR to give the fabric panel a uniform finish.

SOUDURES DE TISSU CACHÉES PAR LA BARRE DE CHARGE pour une finition uniforme du tissu.

ILUMINACIÓN LED

LED LIGHTING / ÉCLAIRAGE LED

La posibilidad de incorporar luces led, aporta una estética contemporánea al entorno, además de la ventaja que esto supone a nivel de **utilización del espacio exterior** y de intimidad, ya que con el led encendido se disminuye la visibilidad del interior de las estancias cuando es de noche.

EN *The possibility of incorporating LED lighting brings a contemporary aesthetic to the environment, in addition to the advantage that this implies in terms of the **use of outdoor space** and privacy, since LED lighting reduces indoor visibility at night.*

FR *La possibilité d'incorporer des lumières LED confère une esthétique contemporaine dans l'environnement, en plus de l'avantage que cela représente au niveau de **l'utilisation de l'espace extérieur** et de l'intimité, la lumière LED diminuant la visibilité à l'intérieur des chambres lorsqu'il fait nuit.*

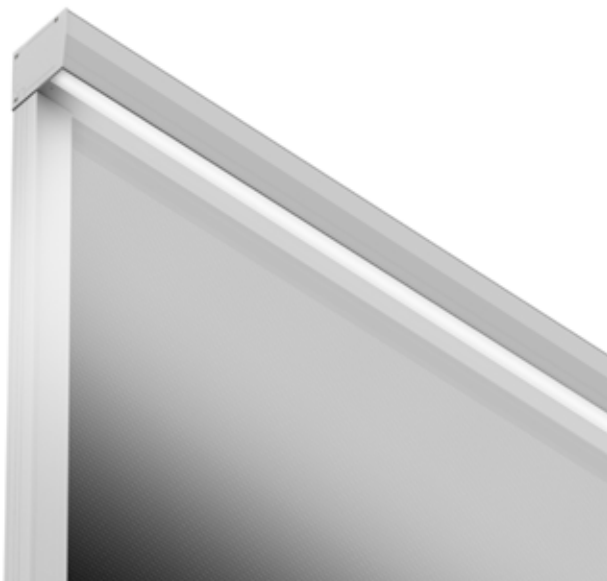

MOSQUITERAS PLISADAS

Es la mejor solución para salidas a terrazas, balcones y zonas de mucho tránsito.

Las mosquiteras plisadas de Persax nos permiten una apertura sin esfuerzo, dejándose en cualquier posición sin necesidad de parada intermedia. El sistema de plegado de le tela por medio de una cadena permite que, al recoger la mosquitera, la cadena se oculte dejando un espacio libre de guías u otros obstáculos.

Modelos **Plisada de 18 mm** y **Plisada de 40 mm con cadena**.

- Permite cubrir grandes espacios, hasta 3 metros de altura y sin límite de anchura.
- Su instalación es muy fácil y rápida, por medio de plaquitas de anclaje
- Al ser reversible, la puedes llevar indistintamente a ambos lados (modelo de 18mm)

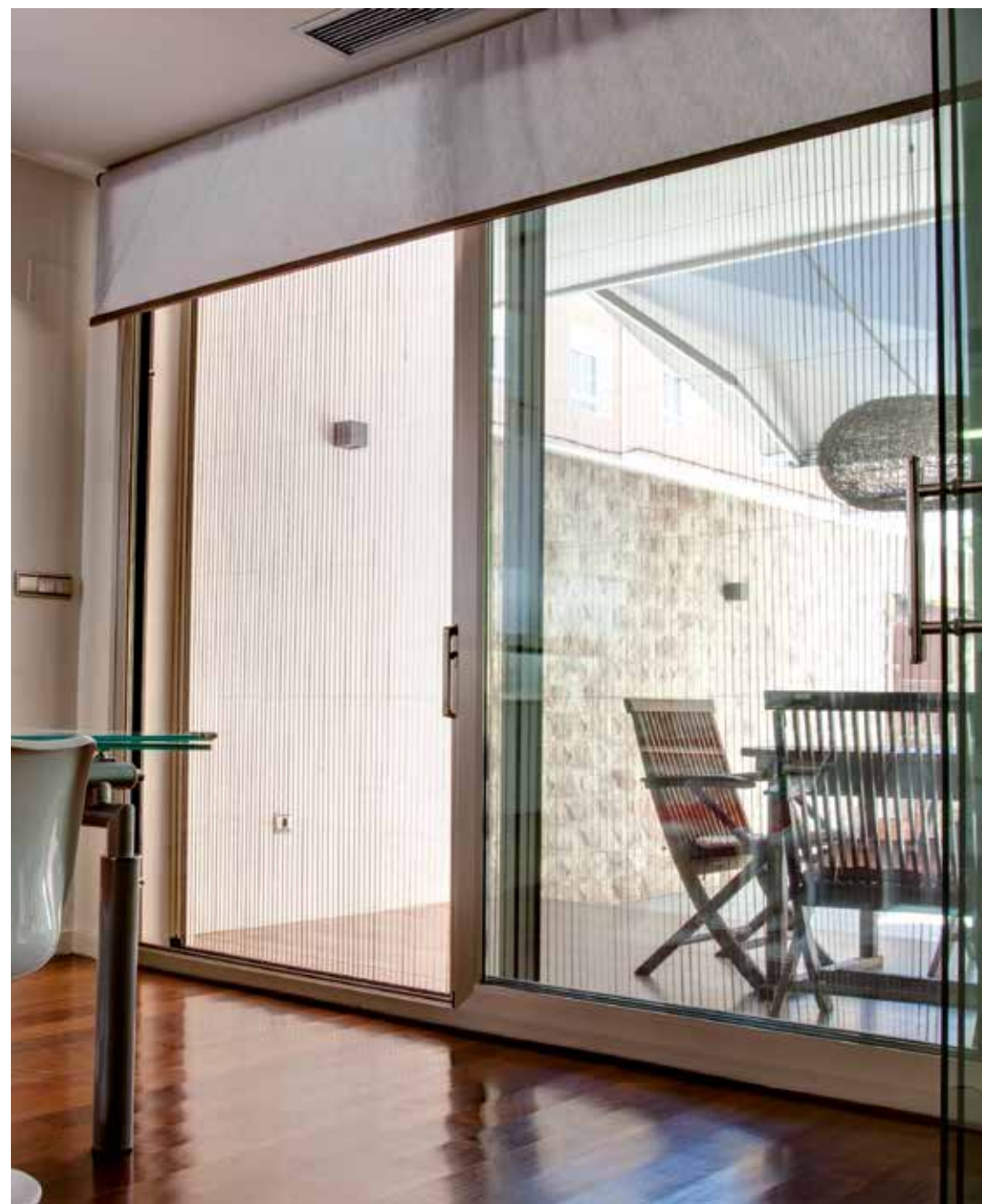

PLEATED MOSQUITO NETS

EN *t is the best solution in the way out to balconies, terraces and entrance and exit areas.*

Persax pleated mosquito nets allows an easy opening and the possibility of placing it in any position. The folding system of the fabric using a chain allows a free space with no obstacles when the mosquito net is put aside.

18 mm Pleated and Pleated 40 mm with chain models.

- Full protection of the awning fabric. When it is retracted, it is not exposed to external factors that could damage it.
- Can be adapted to any architectural style. Its aluminium structure can be lacquered in any colour.
- Easy installation.

MOUSTIQUAIRES PLISSÉE

FR *Elle représente la meilleure solution pour des ouvertures sur terrasses, balcons et les zones de fort passage.*

La moustiquaire plissée Persax permet une ouverture sans effort, elle peut être laissée dans n'importe quelle position, sans avoir besoin d'arrêt intermédiaire. Le système de plissage de la toile au moyen d'une chaîne permet de remonter la moustiquaire en masquant la chaîne et en laissant un espace libre, sans rails ou autres obstacles.

Modèles Plissée 18 mm et Plissée 40 mm .

- Protection totale de la toile du store. En position repliée, elle n'est pas exposée aux agents extérieurs pouvant l'endommager.
- Adaptables à tout type de style architectural. Sa structure en aluminium peut être laquée dans n'importe quelle couleur.
- Facilité d'installation.



MOSQUITERAS PLISADAS

PLEATED MOSQUITO NETS / MOUSTIQUAIRES PLISSÉE

PLISADA DE 18 MM

Es la solución idónea para espacios de instalación muy reducidos. Su composición de hilo le da un toque más estético y silencioso.

EN *The perfect solution for small installation spaces. The fabric composition made of threads makes it more quiet and gives an aesthetic hint.*

FR *La solution idéale pour des espaces d'installation réduits. La composition de la toile en fil lui donne quant à elle une touche esthétique et silencieuse.*

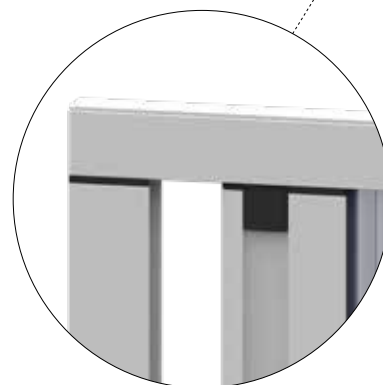

DETALLE ESQUINA (CIERRE)

CORNER DETAIL (CLOSED)
DÉTAIL COIN (FERMETURE)

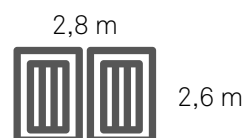
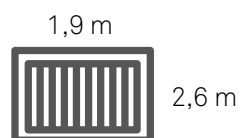
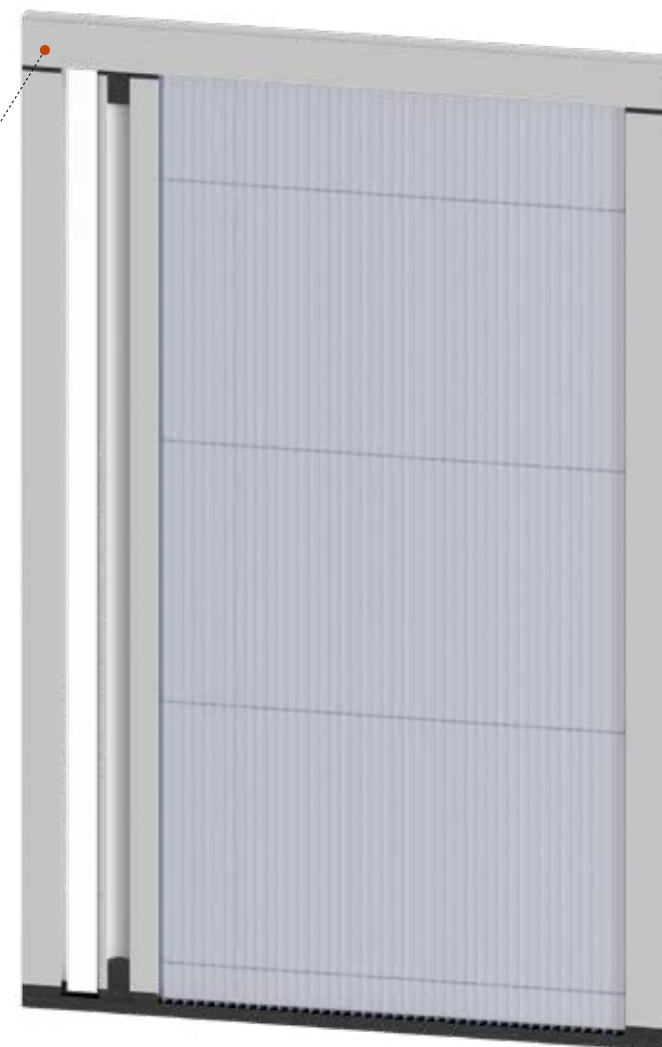

MOSQUITERAS PLISADAS

PLEATED MOSQUITO NETS / MOUSTIQUAIRES PLISSÉE

PLISADA DE CADENA 40 MM

Nos permite cubrir grandes espacios, hasta 3 metros de altura y sin límite de anchura, lo que da la posibilidad de proteger todo tipo de terrazas. El sistema de plegado de la tela por medio de una cadena permite que, al recoger la mosquitera, la cadena se oculte dejando un espacio libre de guías u otros obstáculos.

EN *It allows to cover large areas, up to 3 metres high and unlimited width and makes it possible to use it in all kind of terraces. The folding system of the fabric using a chain allows a free space with no obstacles when the mosquito net is put aside.*

FR *Ce système permet de recouvrir de grands espaces: jusqu'à 3 mètres de hauteur et sans aucune limite de largeur. Cela permet de protéger tous les types de terrasses. Le système de plissage de la toile au moyen d'une chaîne permet de remonter la moustiquaire en masquant la chaîne et en laissant un espace libre, sans rails ou autres obstacles.*







MOSQUITERAS ENROLLABLES

Mosquitera de accionamiento por muelle recuperador de la tela, guiada en sus laterales, y fijada a la parte inferior por medio de enganches.

Sistema cómodo, práctico y duradero. Ofrece la posibilidad de sustituir la tela, una vez se deteriore por el uso.

Recomendada para todo tipo de huecos, pero especialmente indicada para ventanas abatibles.

Modelos **C-35**, **C-42** y **C-42 Telescópica**.

■ **Facilidad de instalación.**

■ **La tela se oculta cuando no se necesita, con la finalidad de resguardarla.**



ROLLING MOSQUITO NETS

EN *This operates with the help of a spring that allows the fabric to be recovered. Thus the tissue is guided on both sides and secured at its lower part by means of hooks.*

It is an easy, practical and comfortable system that makes it possible to replace tissue damaged by use.

Recommended for all kind of spaces specially for folding windows.

C-35, C-42 and **C-42 Telescopic** models.

■ **Recommended for large dimensions, even when the façade is smaller than the surface to cover, thanks to its bracket system.**

■ **Easy installation.**

MOUSTIQUAIRE ENROULABLE

FR *Moustiquaire manœuvrée par ressort récupérateur de la toile, guidée sur les côtés et fixée à la partie basse au moyen de crochets.*

Système pratique, confortable et durable. Il offre la possibilité de remplacer la toile dès que celle-ci est usée.

Elle est recommandée pour tous les types d'espaces, mais est surtout indiquée pour les fenêtres à battants.

Modèles **C-35, C-42** et **C-42 Télescopique**.

■ **Indiqué pour de grandes dimensions bien que la façade soit plus petite grâce à son système de supports.**

■ **Facilité d'installation.**



MOSQUITERAS ENROLLABLES

ROLLING MOSQUITO NETS / MOUSTIQUAIRE ENROULABLE

M12 C42 - C35

De fácil instalación, uso y mantenimiento. La tela se oculta cuando no se necesita, con la finalidad de resguardarla. Especialmente indicada para ventanas abatibles.

EN Easy to install, use and maintain. The fabric can be rolled up and protected when not in use. Particularly suitable for folding windows.

FR Installation, utilisation et entretien faciles. Afin de protéger la toile, celle-ci peut être dissimulée lorsqu'elle n'est pas nécessaire. Particulièrement indiquée pour les fenêtres à battant.



DETALLE CONTRATESTERA

FIXING KIT
KIT DE FIXATION



DETALLE FRENO

BRAKE
FREIN

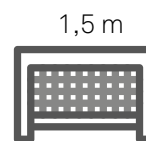
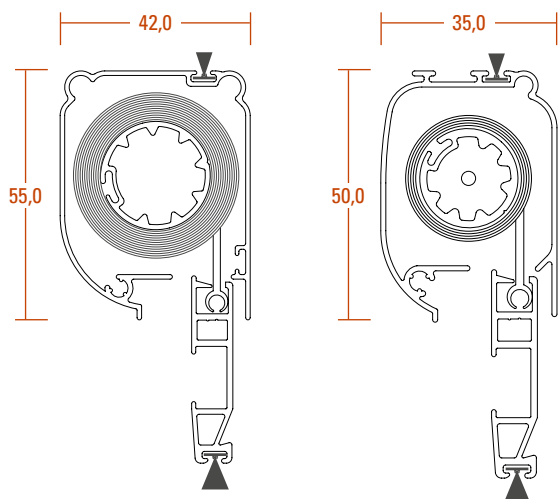

1,5 m

C35

1,5 m

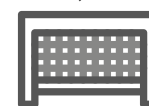

2,0 m

C42

2,3 m



4,0 m

C42 Doble

2,3 m

MOSQUITERAS ENROLLABLES

ROLLING MOSQUITO NETS / MOUSTIQUAIRE ENROULABLE

M12 C42 TELESCÓPICA

De muy fácil instalación gracias a su novedoso sistema de muelle telescópico, que permite fijarla a las testeras sin necesidad de tornillos.

Recomendada para todo tipo de ventanas, la mosquitera enrollable C-42 es un sistema cómodo, práctico y duradero.

EN *Very easy to install thanks to its innovative telescopic spring system, which allows fixing with no screws*

Recommended for all types of windows, the C-42 rolling mosquito net is a comfortable, practical and durable system.

FR *Son installation est extrêmement simple grâce à son système novateur d'embout télescopique avec ressort, qui permet de fixer la moustiquaire sans la visser.*

Recommandée pour tout type de fenêtre, la moustiquaire enrollable C-42 est un système pratique et durable.

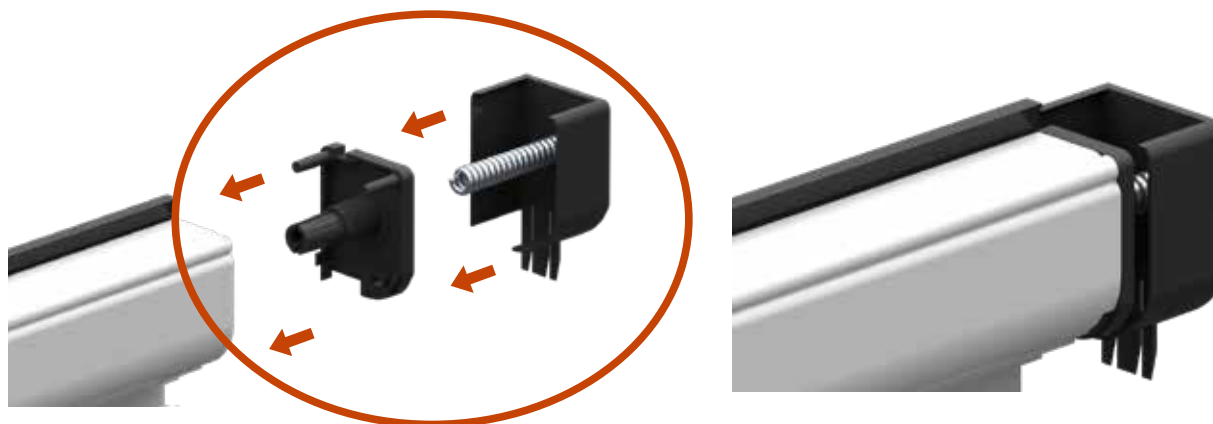
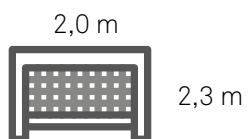

MOSQUITERAS ENROLLABLES

ROLLING MOSQUITO NETS / MOUSTIQUAIRE ENROULABLE

ENROLLABLE CADENA M16

Una mosquitera en la que se une la funcionalidad de las mosquiteras enrollables, con la comodidad del sistema de cadena.

Especialmente indicada para cubrir grandes huecos sin el inconveniente de estar pendiente de que la tela se salga de la guía.

EN *This mosquito net joins the functionality of the rolling one with the comfort of the system with chain.*

Specially indicated when covering large openings without the disadvantage of the fabric coming out of the guides.

FR *Une moustiquaire qui combine la fonctionnalité des moustiquaires enrollables au confort du système à chaîne.*

Elle est spécifiquement indiquée pour recouvrir de grands espaces, sans présenter l'inconvénient de veiller à ce que la toile ne sorte pas du rail.

1,4 m (1 hoja)

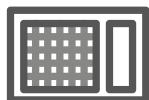

2,45 m





MOSQUITERAS FIJAS

Existen situaciones en las que para cubrir un hueco y protegerlo ante la entrada de insectos, no se requiere una gran complejidad ni un sistema de apertura.

En estos casos, la solución ideal es la mosquiteras fija de Persax. Un sistema que se acopla perfectamente al hueco de la ventana y que permanece fijo y perfectamente integrado con la estética de la carpintería.

- **Facilidad de instalación.**
- **Integración total con la carpintería**



FIXED MOSQUITO NETS

EN Sometimes to cover a space and protect it from the insects' issues does not require great complexity nor an opening system

In these situations, the ideal solution is Persax's fixed mosquito nets. A system that fits perfectly into the window opening and remains fixed and perfectly integrated with the aesthetic of the carpentry.

■ Easy installation.

■ It remains fully integrated into the woodwork

MOUSTIQUAIRE FIXE

FR Il existe des situations dans lesquelles couvrir un trou et le protéger de l'entrée d'insectes ne nécessite pas une grande complexité ni un système d'ouverture.

Dans ces cas, la solution idéale est les moustiquaires fixes de Persax. Un système qui s'intègre parfaitement dans l'ouverture de la fenêtre et reste fixe et parfaitement intégré à l'esthétique de la menuiserie.

■ Facilité d'installation.

■ Intégration complète à la menuiserie



MOSQUITERAS FIJAS

FIXED MOSQUITO NETS / MOUSTIQUAIRE FIXE

MOSQUITERA FIJA

Sistema muy sencillo y económico, indicado para ventana o puerta corredera, montándose y accionándose desde el interior. Funciona como una hoja más de la carpintería, adaptándose al espacio de apertura y cubriéndolo sin dejar huecos.

EN *This is the best economic and simple solution for sliding doors or Windows being assambled and operated from inside. It remains fully integrated into the woodwork adapting to the space and covering it all.*

FR *Un système très simple et économique, indiqué pour les fenêtres ou les portes coulissantes, qui s'installe et se manœuvre de l'intérieur. Il fonctionne comme un élément supplémentaire de la menuiserie et s'adapte à l'espace d'ouverture pour le recouvrir sans laisser d'espaces vides.*

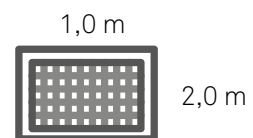

DETALLE ESCUADRA DELANTE
FRONT CORNER
DÉTAIL COIN



DETALLE TRAVESAÑO
CROSS PROFILE
DÉTAIL TRAVERSE

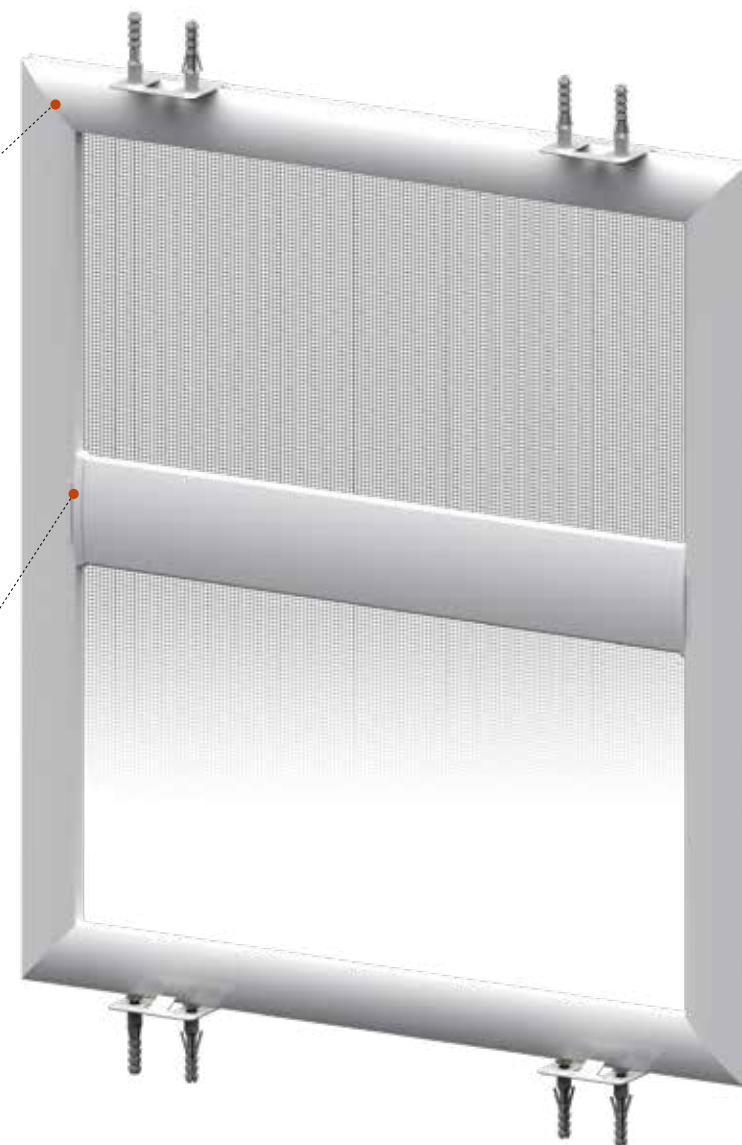

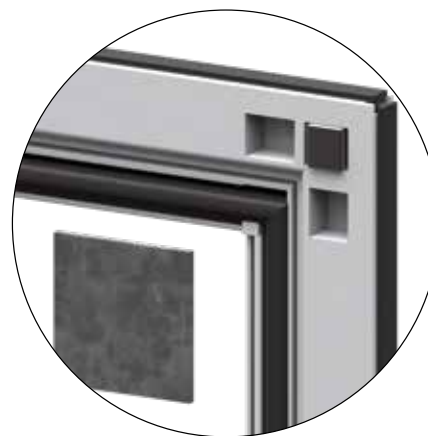

DETALLE ESCUADRA IMÁN

MAGNET CORNER

DÉTAIL DU COIN AVEC AIMANT

SISTEMA DE IMANES

El sistema opcional de imanes permite una fácil colocación de la mosquitera, sin la utilización de ningún tipo de tornillo ni tener que taladrar ninguna superficie. (Siendo necesario siempre el apoyo de la base de la mosquitera sobre una superficie)

The optional magnets system allows an easy placement of the mosquito net, without the use of any type of screw or any surface drilling. (It is always necessary to support the base of the mosquito net on a surface)

Le système optionnel d'aimants permet de placer facilement la moustiquaire, sans utiliser aucun type de vis ni forer aucune surface. (É sempre necessário apoiar a base do mosquiteiro sobre uma superfície)

MOSQUITERAS CORREDERAS

En ocasiones necesitamos una solución económica y práctica para ventanas y salidas a terrazas.

Las mosquiteras correderas proporcionan un sistema de apertura lateral mediante ruedas en su parte inferior, desplazándose por el mismo perfil de la ventana de una manera fluida y cómoda.

Además, gracias a su estructura de aluminio de extrusión, se integra perfectamente con el color de la carpintería.

■ **Facilidad de instalación.**

■ **Amplia gama de colores, que incluye colores RAL, imitaciones madera y foliados.**



SLIDING MOSQUITO NETS

EN Sometimes we need an economical and practical solution for windows and terraces access.

The sliding mosquito nets provide a system of lateral opening by wheels in its lower part, moving through the same profile of the window in a easy and comfortable way.

In addition, thanks to its aluminum extrusion structure, it integrates perfectly with the color of the carpentry.

■ Easy installation.

■ A wide range of colours including estándar RAL, Wood lacquered and coating finishes.

MOUSTIQUAIRE COULISSANTE

FR Parfois, nous avons besoin d'une solution économique et pratique pour les fenêtres et les terrasses.

Les moustiquaires coulissantes offrent un système d'ouverture latérale par des roues dans sa partie inférieure, se déplaçant à travers le même profil de la fenêtre de manière fluide et confortable.

De plus, grâce à sa structure en aluminium extrudé, il s'intègre parfaitement à la couleur de la menuiserie.

■ Facilité d'installation.

■ Vaste gamme de couleurs, comportant les couleurs RAL, les imitations bois et les revêtements.



MOSQUITERAS CORREDERAS

SLIDING MOSQUITO NETS / MOUSTIQUAIRE COULISSANTE

MOSQUITERA CORREDERA

Solución recomendada para huecos de paso poco frecuente o inexistente. Sistema sencillo y económico. Cumple suficientemente su función y resulta duradero, pudiendo sustituir la tela con poco coste.

La variedad de perfiles especiales y felpudos, aportan soluciones de instalación en huecos de difícil adaptación.

EN *It is recommended when there isn't enough space or the exit is rarely used. It is a simple, economic and long-lasting system that allows to replace the tissue at a low cost.*

The great variety of special profiles and sealing brushes provide solution in difficult spaces.

FR *Il s'agit de la solution recommandée pour les espaces où les passages sont peu fréquents ou nuls. Un système simple et économique. Il remplit honnêtement sa fonction et a une longue durée de vie, la toile pouvant être remplacée à moindre coût.*

La variété de profils spéciaux et de joints d'étanchéité offre des solutions d'installation pour des espaces difficilement adaptables.

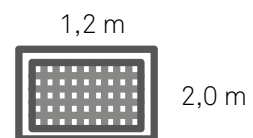

DETALLE TRAVESAÑO
CROSS PROFILE
DÉTAIL TRAVERSE



DETALLE ESCUADRA-RUEDA
SLIDING-WHEEL CORNER
DÉTAIL ÉQUERRE-ROUE

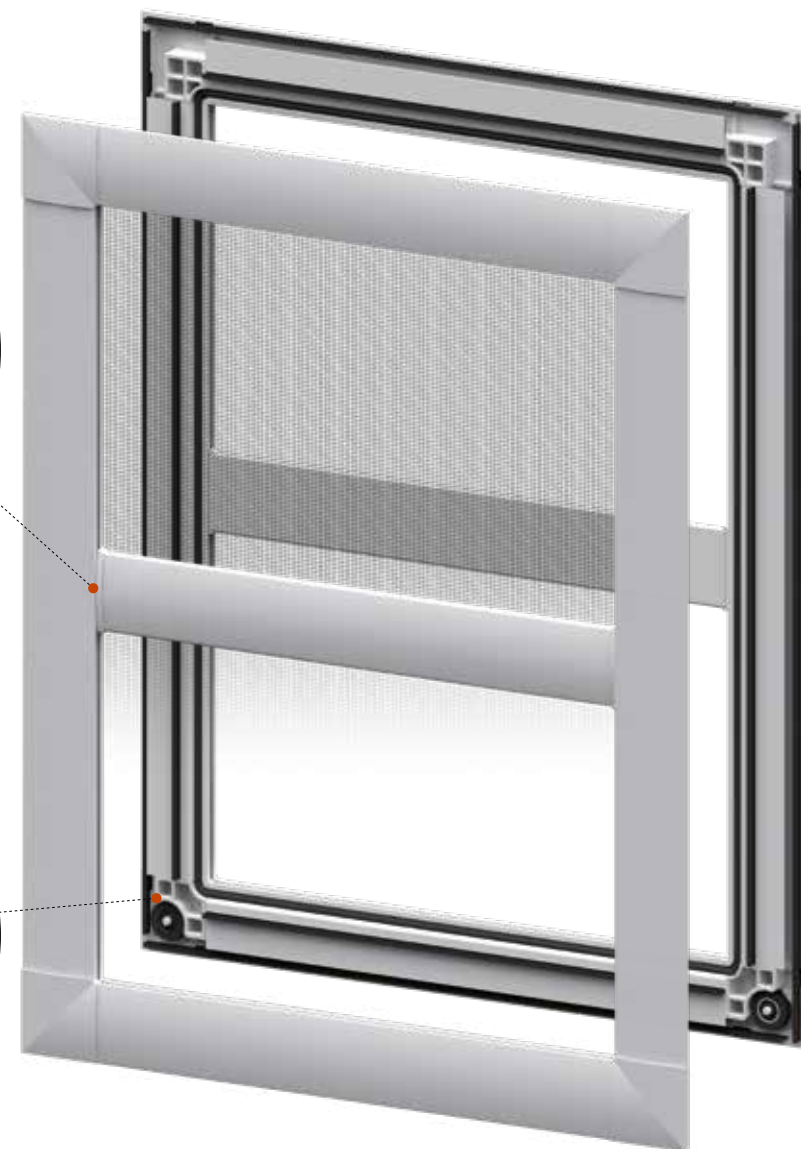

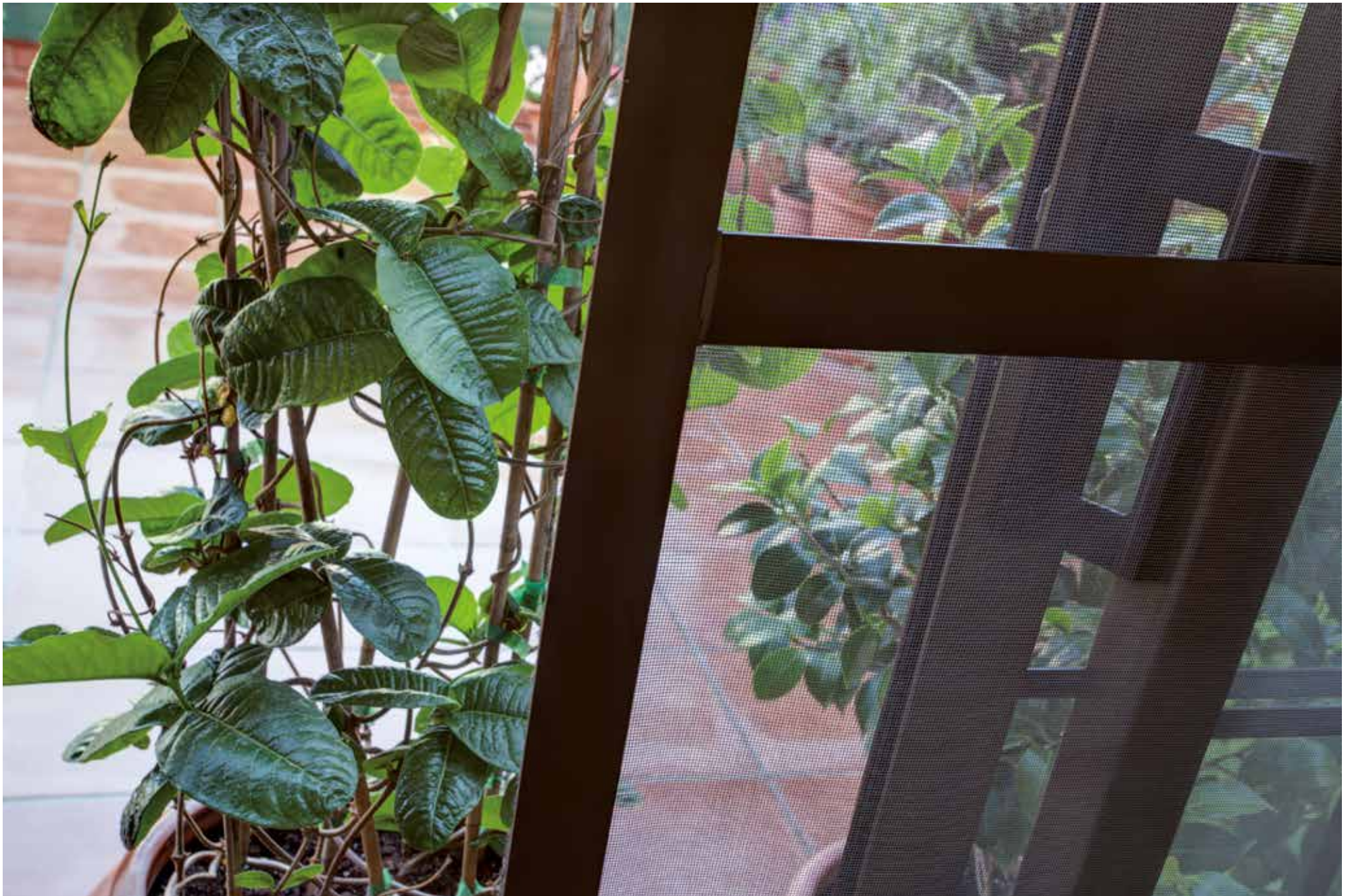

MOSQUITERAS ABATIBLES

Mosquitera pensada principalmente para puertas exteriores de apertura interior. Es una solución óptima para zonas de mucho tránsito: salidas a patios, jardines y terrazas.

Consta de una o dos hojas abatibles, montadas sobre marco fijo atornillado al hueco. Su estructura y su perfilera se asemeja más a la carpintería de aluminio que a un elemento exento.

■ **Facilidad de instalación.**

■ **Amplia gama de colores, que incluye colores RAL, imitaciones madera y foliados.**



FOLDING MOSQUITO NETS

EN *It is recommended for outside doors that open from inside. The best solution in the way out to balconies, terraces and entrance and exit áreas.*

It consists of one or two folding leafs on a fixed frame secured to the space. The appearance and profiles looks like aluminium frames.

■ **Easy installation.**

■ **A wide range of colours including stándar RAL, Wood lacquered and coating finishes.**

MOUSTIQUAIRE À BATTANT

FR *Moustiquaire principalement pensée pour les portes extérieures ouvrant vers l'intérieur. Il s'agit de la solution optimale pour les zones de fort passage: sorties vers des terrasses, jardins, patios, etc.*

Elle comporte un ou deux vantaux, montés sur un cadre fixe vissé autour du vide. Sa structure et ses profils se rapprochent plus de la menuiserie métallique que d'un élément libre.

■ **Facilité d'installation.**

■ **Vaste gamme de couleurs, comportant les couleurs RAL, les imitations bois et les revêtements.**



MOSQUITERAS ABATIBLES

FOLDING MOSQUITO NETS / MOUSTIQUAIRE À BATTANT

ABATIBLE A-1

Su sistema de bisagras con muelle de retorno incorporado convierte a esta mosquitera en la mejor opción para sitios de paso de personas de movilidad reducida, niños, mascotas etc. El cierre mediante banda de imán instalada en el perímetro de la hoja y el marco supone un eficaz e invisible sistema de unión de la hoja al marco, sin requerir ajustes ni mantenimiento.

EN *This mosquito net with a system of hinges with a recovery spring becomes the best solution when people with reduced mobility, elderly people or children. The magnetic system allows the frame and leaf being joined together in an invisible and effective way with no maintenance or further adjustments. The aluminium joint allows a perfect fixation and durability of the fabric in contrast to other mosquito nets in the market using rubbers.*

FR *Grâce à son système de charnières avec ressort de retour incorporé, cette moustiquaire est la meilleure option possible pour les zones de passage, pour les personnes à mobilité réduite, les enfants et les animaux de compagnie. La fermeture par bande magnétique, installée sur tout le périmètre du vantail ainsi que le cadre permettent une union parfaite.*

1,0 m



2,2 m



DETALLE ESQUINA BISAGRA

HINGED CORNER
DÉTAIL D'ANGLE



DETALLE TRAVESAÑO

CROSS PROFILE
PROFIL TRAVERSE







FICHAS TÉCNICAS

TECHNICAL DATA SHEETS
FICHES TECHNIQUES

- 36 HELIA MOSQUI ZIP
- 38 PLISADA DE 18 MM
- 39 PLISADA DE 40 MM DE CADENA
- 40 ENROLLABLE M12 C42
- 41 ENROLLABLE M12 C35
- 42 ENROLLABLE M12 C42 TELESCÓPICA
- 43 LATERAL M16
- 44 FIJA
- 45 CORREDERA
- 46 ABATIBLE



223031 HELIA MOSQUI ZIP - INFORMACIÓN TÉCNICA

■ Datos técnicos

Technical parameters / Paramètres techniques / Dados técnicos

Característica	HELIA MOSQUI ZIP
Anchura máxima aconsejada Maximum width / Largeur maximale	4,00 m
Altura máxima aconsejada Maximum height / Hauteur maximale	2,40 m

■ Perfiles

Profiles / Profils

PERFILES CAJÓN HELIA 105

Helia 105 box profiles / Profils coffre

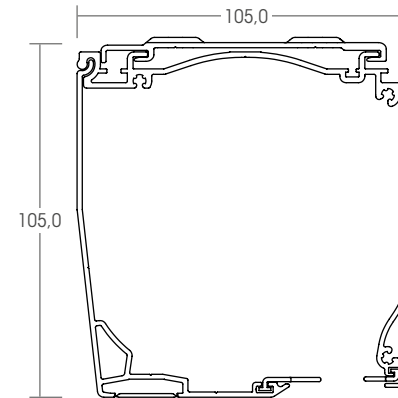

DIFUSOR LED

LED diffuser / Diffuseur LED

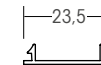

GUÍA ZIP

Zip guide / Coulisse Zip

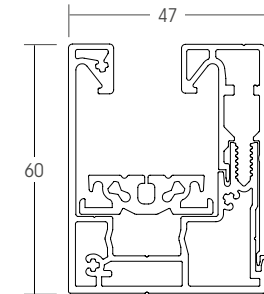

TERMINAL ZIP + GOMA

Zip end slat + rubber / Lame Finale + Gomme

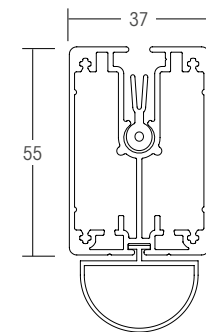

Componentes

Componentes / Composants

ID	ARTÍCULOS Articles
1	PERFIL INFERIOR CAJÓN 105 / 130 ZIP HELIA / Lower profile / profil inférieur
2	PERFIL SUPERIOR CAJÓN 105 / 130 ZIP HELIA / Upper profile / profil supérieur
3	JGO. TESTERO CAJÓN 105 / 130 ZIP HELIA / Pair of lateral end caps / Jeu Consoles
4	SOPORTE TECHO ZIP HELIA / Roof support / Support de toit
5	PERFIL PVC GUÍA CREMALLERA ZIP HELIA / Profile PVC Guide
6	PLACA EXTRAIBLE MULTITALADRO ZIP HELIA / Removable plate / Plaque amovible
7	GOMA PATILLA CORTA COEXTRUSIÓN ZIP HELIA / Short rubber / Gomme court
8	GOMA PATILLA LARGA COEXTRUSIÓN ZIP HELIA / Rubber / Gomme
9	GOMA TERMINAL ZIP HELIA/ Rubber profile / Gomme profil
10	TELA MOSQUITERA ZIP HELIA / Tissue / Tissu
11	FELPUDO ZIP HELIA / 3.8 x13 / Brush / Brosse
12	GUÍA DELANTERA ZIP HELIA / Front Guide / Guide frontal
13	GUÍA TRASERA ZIP HELIA / Rear Guide / Guide arrière
14	TERMINAL REMATE ZIP HELIA / End slat / Lame finale
15	JGO. TAPA SUPERIOR GUÍA ZIP HELIA / Pair of top cover / Jeu supérieur
16	JGO. TAPA INFERIOR GUÍA ZIP HELIA / Pair of lower cover / Jeu couver inférieure
17	JGO. TAPÓN GRANDE TERMINAL ZIP HELIA / Pair of end cap / Jeu bouchons
18	JGO. TAPÓN PEQUEÑO TERMINAL ZIP HELIA / Pair of end cap / Jeu bouchons
19	MUELLE GUÍA PVC ZIP HELIA / Spring / Ressort
20	EMBUDO GUÍA ZIP HELIA / Pair of entry guides / Jeu tulipes
21	PATA. EMBUDO GUÍA ZIP HELIA / Support entry guides / Supporter tulipes
22	SOPORTE CONTERA HELIA / Suport ajustable cap /Supporter embout axe
23	CONTEREA HUECO 14 ZIP HELIA / Opened ajustable cap / Embout axe ouverte
24	CONTEREA ZIP HELIA / Ajustable cap /Embout axe
25	PLETINA F - 114 40 X10 ZIP HELIA / Iron bar / Barre de fer
26	JGO. TOPES SEGURIDAD SOPORTE SUPERIOR CAJÓN ZIP HELIA / Pair of stopper / Jeu arretoir
27	EJE OJIVA 70 X 0.80 / Shaft / Axe
28	TIRA LED ZIP HELIA / LED Band / Bande LED
29	MOTOR SCREENZIP HELIA / Motor / Moteur
30	CARDAN SCREENZIP HELIA / Cardan / Cardan
31	CONTERA E70 CARDAN HELIA / CONTERA E78 CARDAN HELIA / Ajustable cap /Embout axe
32	TAPÓN GUÍA ZIP HELIA / Guide cap / Bouchon guide
33	CENTRALITA CONTROL LED 60W HELIA / Control panel / Tableau de commande
34	SNODO 45° C/CANCAMO P/MET 2 TALAD. VARILLA HEXA
35	SUPLMENTO SOPORTE CARDAN ZIP HELIA / Cardan supplement / Complément cardan

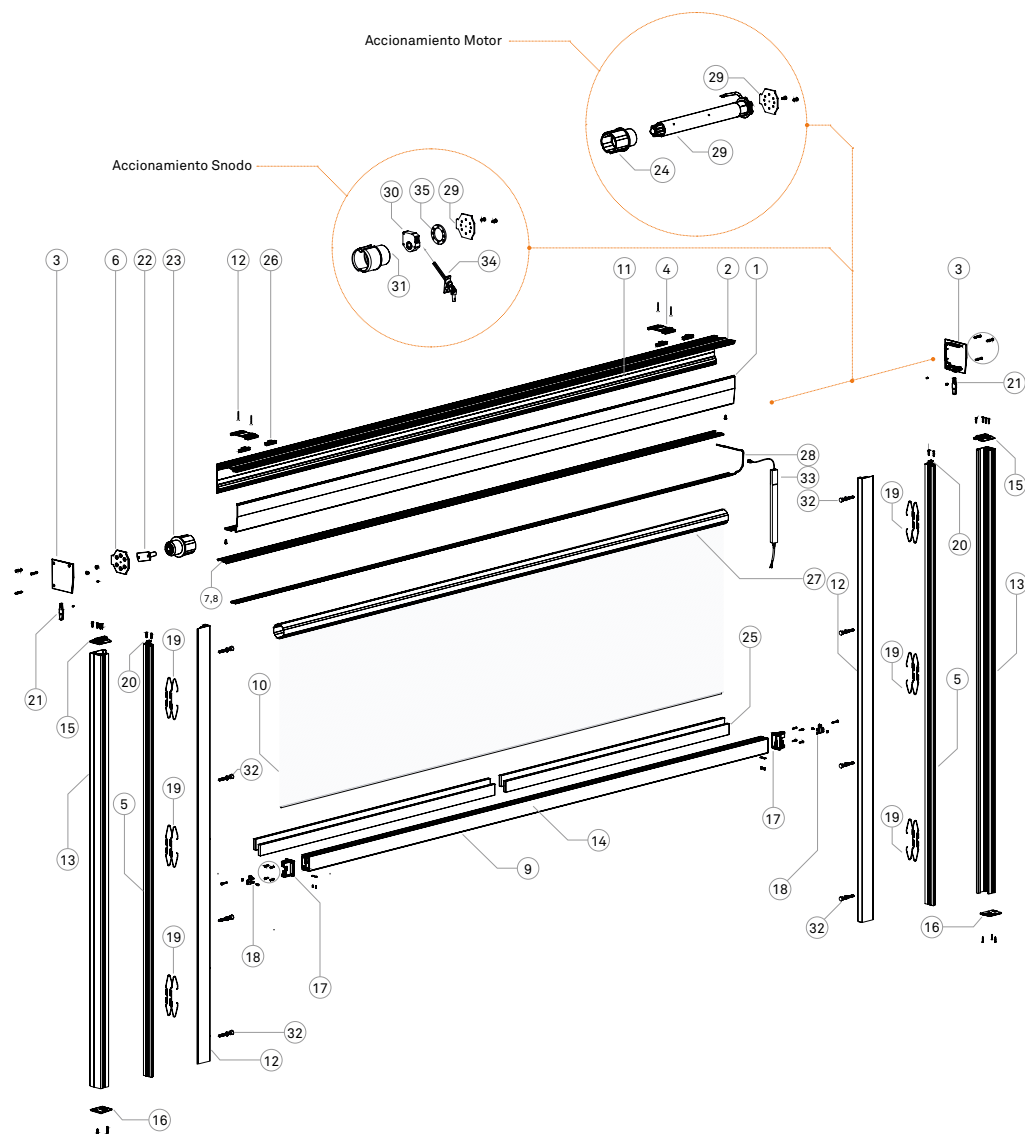

223007 PLISADA DE 18 MM - INFORMACIÓN TÉCNICA

Datos técnicos

Technical parameters / Paramètres techniques / Datos técnicos

Característica	PLISADA 18 MM
Anchura máxima aconsejada Maximum width / Largeur maximale	1,90 m
Altura máxima aconsejada Maximum height / Hauteur maximale	2,60 m

Perfiles

Profiles / Profils

PERFIL GUÍA SUPERIOR 18

Upper guide profile / Rail supérieur

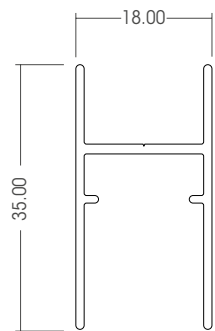

PERFIL MOVIL

Mobile profile / Profil mobile

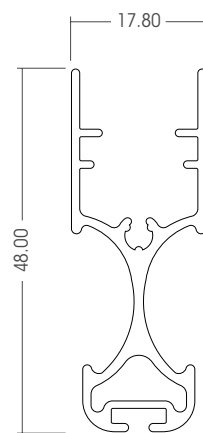

PERFIL FIJO

Fixed profile / Profil fixe

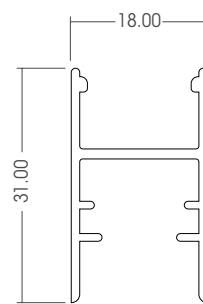

PERFIL A MURO

Wall profile / Profil mur

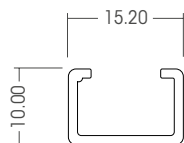

PERFIL INFERIOR

Lower rail / rail inférieur

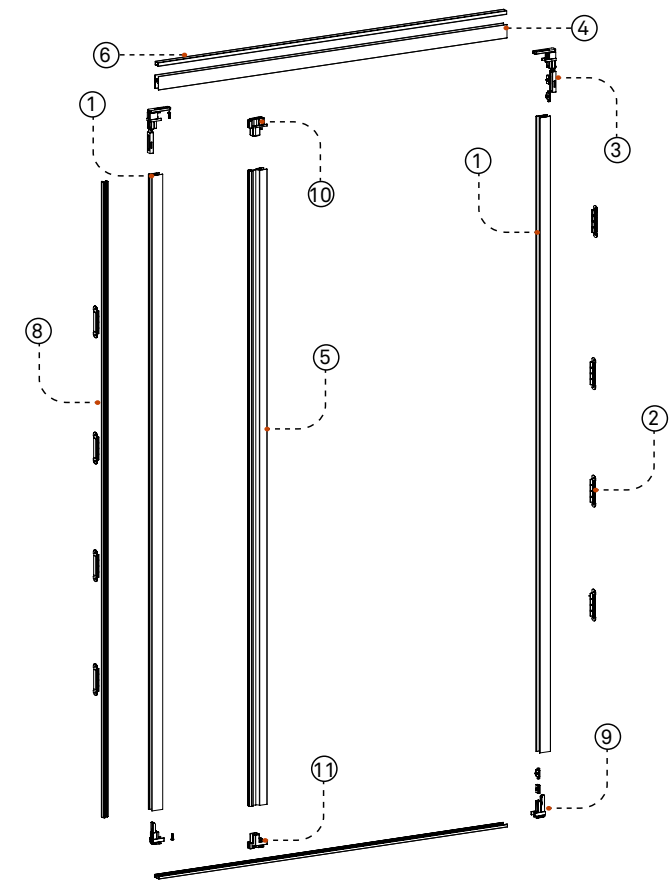
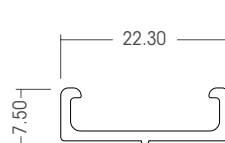

Componentes

Componentes / Composants

ID	ARTÍCULOS Articles
1	PERFIL FIJO / Fixed profile / Profil fixe
2	PLACA ANCLAJE / Fixing support / Support de fixation
3	ESCUADRA SUPERIOR / Angle bracket / Embout supérieur
4	GUÍA SUPERIOR / Upper rail / Rail supérieur
5	PERFIL MÓVIL / Mobile profile / Profil mobile
6	PERFIL A MURO / Wall profile / Profil mur
7	PERFIL INFERIOR / Lower rail / Rail inférieur
8	PERFIL IMÁN CIERRE / Magnet Profile / Profil fermeture aimant
9	CANTONERA INFERIOR / Lower protection cover / Cache inf profil fixe
10	ESCUADRA SUPERIOR MÓVIL / Up. Angle mobi. bracket / Embout sup. mob.
11	ESCUADRA INFERIOR MÓVIL / Low. Angle mob. bracket / Embout inf. mob.

223006 PLISADA CADENA 40 - INFORMACIÓN TÉCNICA

Datos técnicos

Technical parameters / Paramètres techniques / Datos técnicos

Característica	PLISADA 40 MM
Anchura máxima aconsejada Maximum width / Largeur maximale	1,90 m (por hoja)
Altura máxima aconsejada Maximum height / Hauteur maximale	3,00 m

Perfiles

Profiles / Profils

PERFIL GUÍA SUPERIOR

Upper guide profile / Rail supérieur

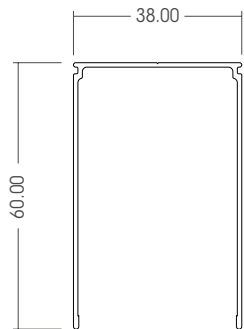

PERFIL PLISADA MOVIL

Mobile profile / Profil mobile

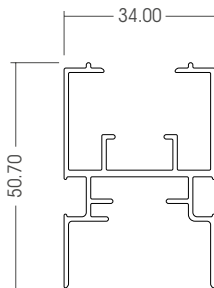

PERFIL PLISADA DOBLE

Double profile / Profil double

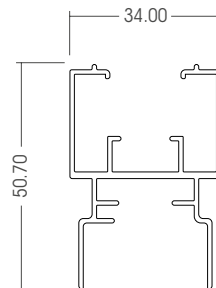

PERFIL PLISADA FIJO

Fixed profile / Profil fixe

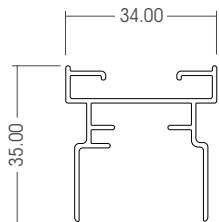

PERFIL PLISADA CIERRE IMÁN

Magnet profile / Profil fermeture aimant

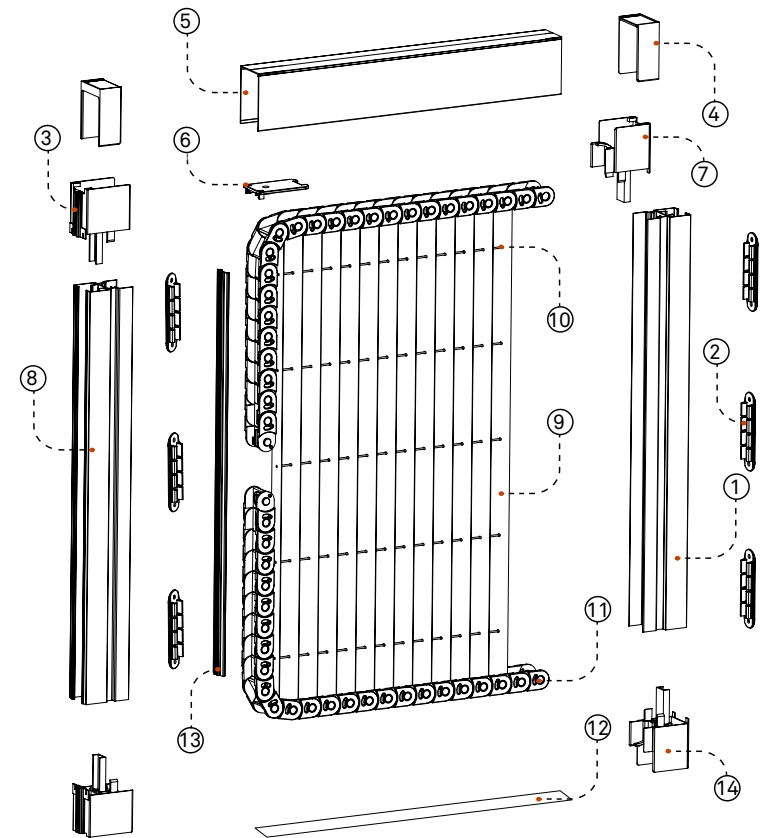
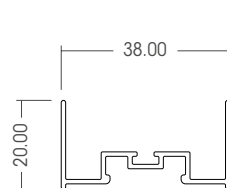

Componentes

Componentes / Composants

ID	ARTÍCULOS Articles
1	Perfil Fijo / Fixed profile / Profil fixe
2	Placa anclaje / Fixing support / Support de fixation
3	Escuadra Superior / Angle bracket / Embout supérieur
4	Tapa Escuadra / Angle bracket cover / Cache Rail
5	Guía Superior / Upper rail / Rail supérieur
6	Tapa Cantonera / Protection cover / Cache
7	Cantonera Superior / Angle protection / Embout sup profil fixe
8	Perfil Móvil / Mobile profile / Profil mobile
9	Tela Plisada / Pleated fabric / Toile plissée
10	Hilo / Cord / Fil
11	Cadena / Chain / Chaîne
12	Carril Inferior / Lower rail / Rail inférieur
13	Perfil Imán Cierre / Magnet Profile / Profil fermeture aimant
14	Cantonera Inferior / Angle protection / Embout inf profil fixe

223034 ENROLLABLE M12 C42 - INFORMACIÓN TÉCNICA

Datos técnicos

Technical parameters / Paramètres techniques / Datos técnicos

Característica	ENROLLABLE C42
Anchura máxima aconsejada Maximum width / Largeur maximale	2,00 m - 4,00 m (doble)
Altura máxima aconsejada Maximum height / Hauteur maximale	2,30 m

Perfiles

Profiles / Profils

CAJÓN

Box / Coffre

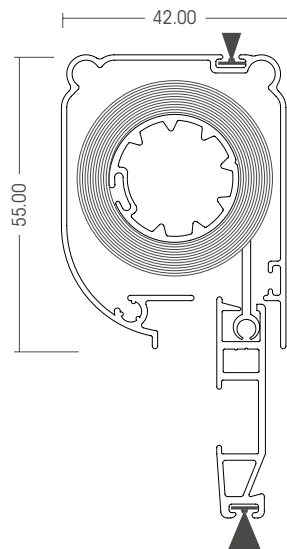

EJE CON TELA

Shaft with fabric / Axe avec tissu

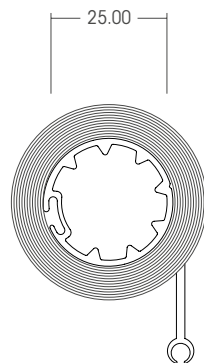

GUÍA ANTIVIENTO M12

Security brush guide / Guide sécurité

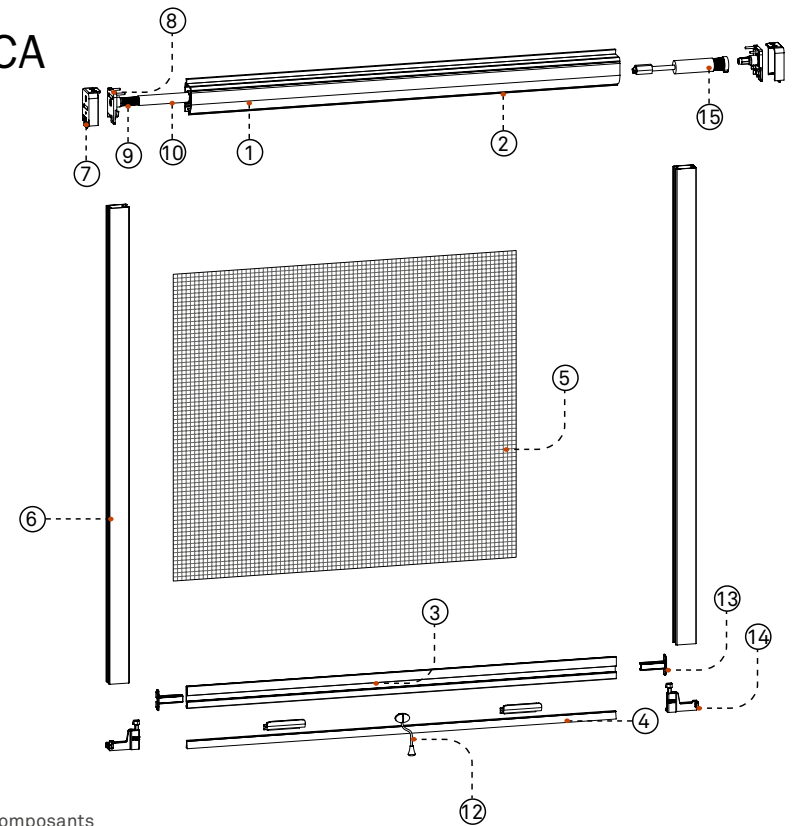
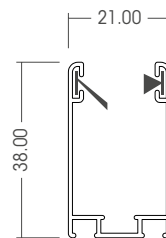

Componentes

Componentes / Composants

ID	ARTÍCULOS Articles	OBSERVACIONES Observations
1	Perfil Cajón / Box profile / Coffre	Cajón 323115
2	Felpudo cajón / Box brush / Brosse du coffre	
3	Remate / Handle profile / Profil de la poignée	
4	Felpudo Remate / Handle brush seal / Brosse de la poignée	
5	Tela Mosquitera / Fabric / Tissu	Accesorios 123275
6	Perfil guía / Guide profile / Coulisse de guidage	
7	Contratestera Telescópica / Fixing kit / Kit de fixation	
8	Testera Telescópica / End cap / Embout	
9	Muelle / Spring / Ressort	
10	Tubo PVC Largo / Shaft / Axe	
11	Tirador / Handle / Poignée	
12	Cordón / Net cord / Cordon	
13	Tapón Remate / Caps / Bouchons	
14	Cierre regulable / Adjustable bolt / Verrou réglable	
15	Freno / Brake / Frein (opcional)	

223035 ENROLLABLE C35 - INFORMACIÓN TÉCNICA

Datos técnicos

Technical parameters / Paramètres techniques / Dados técnicos

Característica	ENROLLABLE C35
Anchura máxima aconsejada Maximum width / Largeur maximale	1,50 m
Altura máxima aconsejada Maximum height / Hauteur maximale	1,50 m

Perfiles

Profiles / Profils

CAJÓN

Box / Coffre

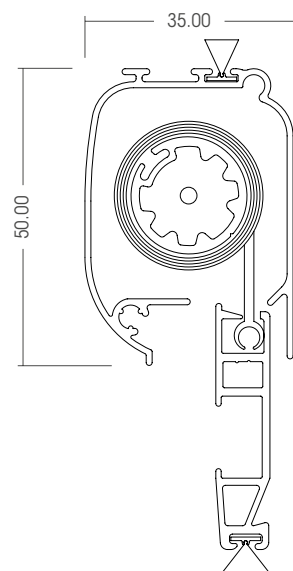

EJE CON TELA

Shaft with fabric / Axe avec tissu

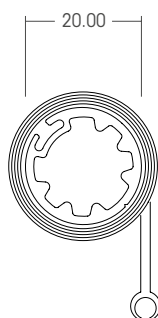

GUÍA ANTIVIENTO M12

Security brush guide / Guide sécurité

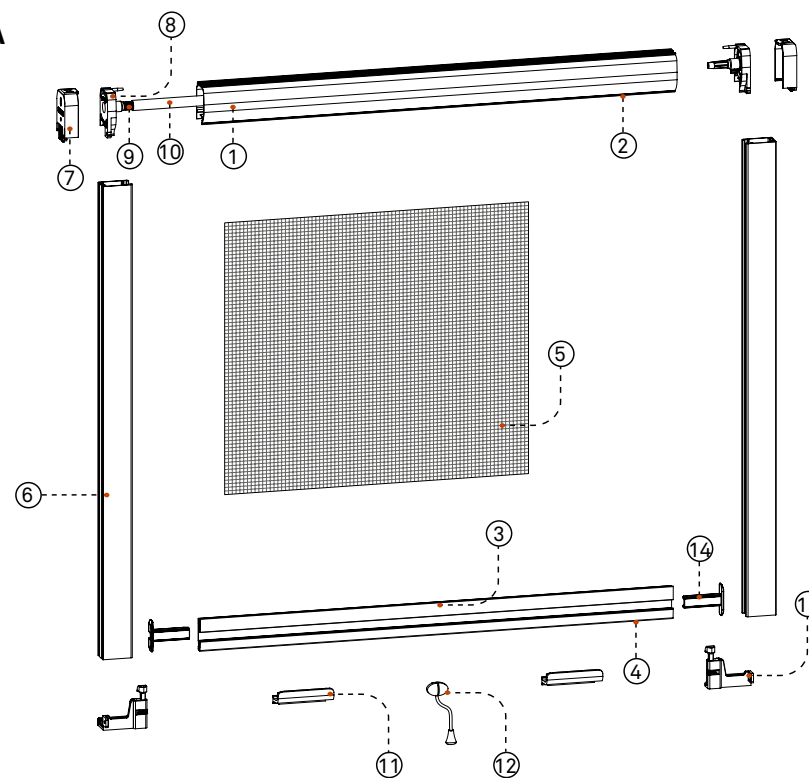
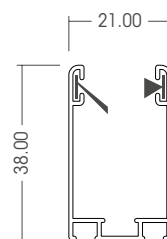

Componentes

Componentes / Composants

ID	ARTÍCULOS Articles	OBSERVACIONES Observations
1	Perfil cajón / Head box / Profil coffre	
2	Felpudo cajón / Box brush / Brosse du coffre	
3	Remate / Handle profile / Profil de la poignée	
4	Felpudo Rem 5x15 / Profile brush seal / Brosse	Cajón 323171
5	Tela Mosquitera 1.50 m / Fabric 1.50 m / Toile 1.50 m	
6	Perfil guía / Guide profile / Profil Coulisse	
7	Contratestera / Fixing kit / Kit de fixation	
8	Testera / End cap / Embout	
9	Muelle / Spring / Ressort	
10	Tubo PVC Largo / Shaft / Axe	Accesorios 123274
11	Tirador / Handle / Poignée	
12	Cordón / Net cord / Cordon	
13	Cierre regulable / Adjustable bolt / Verrou réglable	
15	Tapon Remate / Caps / Bouchons	

223034 ENROLLABLE M12 C42 TELESCÓPICA - INFORMACIÓN TÉCNICA

Datos técnicos

Technical parameters / Paramètres techniques / Datos técnicos

Característica	ENROLLABLE C42 TEL
Anchura máxima aconsejada Maximum width / Largeur maximale	2,00 m
Altura máxima aconsejada Maximum height / Hauteur maximale	2,30 m

Perfiles

Profiles / Profils

CAJÓN

Box / Coffre

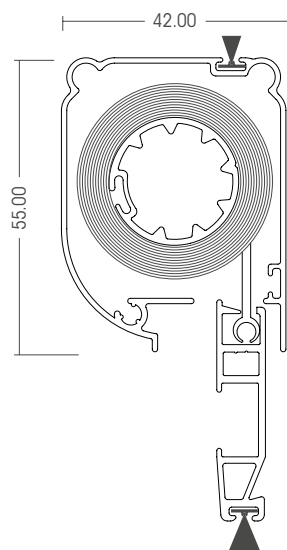

EJE CON TELA

Shaft with fabric / Axe avec tissu

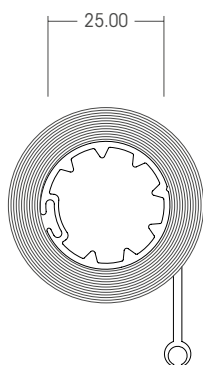

GUÍA ANTIVIENTO M12

Security brush guide / Guide sécurité

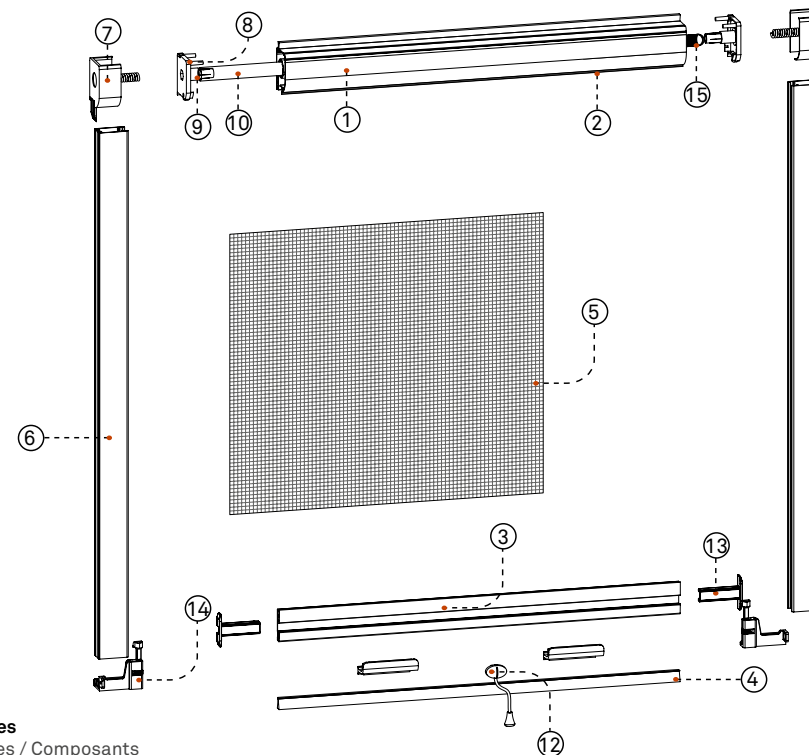
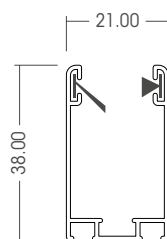

Componentes

Componentes / Composants

ID	ARTÍCULOS Articles	OBSERVACIONES Observations
1	Perfil Cajón / Box profile / Coffre	Cajón 323115
2	Felpudo cajón / Box brush / Brosse du coffre	
3	Remate / Handle profile / Profil de la poignée	
4	Felpudo Remate / Handle brush seal / Brosse de la poignée	
5	Tela Mosquitera / Fabric / Tissu	Accesorios 123330
6	Perfil guía / Guide profile / Coulisse de guidage	
7	Contratestera Telescópica / End cap / Embout	
8	Testera Telescópica / End cap / Embout	
9	Muelle / Spring / Ressort	
10	Tubo PVC Largo / Shaft / Axe	
11	Tirador / Handle / Poignée	
12	Cordón / Net cord / Cordon	
13	Tapón Remate / Caps / Bouchons	
14	Cierre regulable / Adjustable bolt / Verrou réglable	
15	Freno / Brake / Frein (opcional)	

223042 LATERAL M16 - INFORMACIÓN TÉCNICA

Datos técnicos

Technical parameters / Paramètres techniques / Dados técnicos

Característica	ENROLLABLE LATERAL
Anchura máxima aconsejada Maximum width / Largeur maximale	1,40 m - 2,80 m (doble)
Altura máxima aconsejada Maximum height / Hauteur maximale	2,45 m

Perfiles

Profiles / Profils

GUÍA SUPERIOR

Guide profile / Rail supérieur

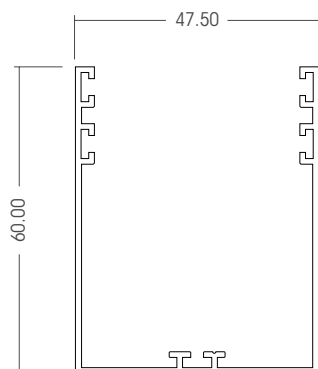

PERFIL CIERRE

Closing profile / Profil fermeture

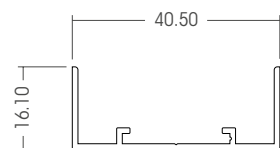

PERFIL PORTA-ROLLO

Case-reel profile / Profil rouleau

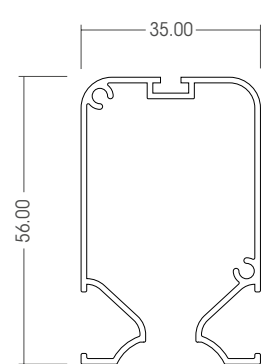

PERFIL TIRADOR

Handle profile / Profil mobile

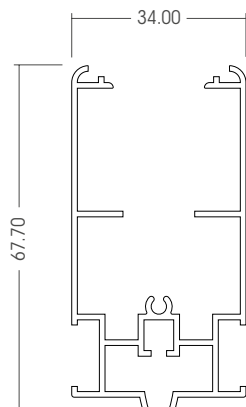

PERFIL TAPA TIRADOR

Handle profile cover / Bouchon

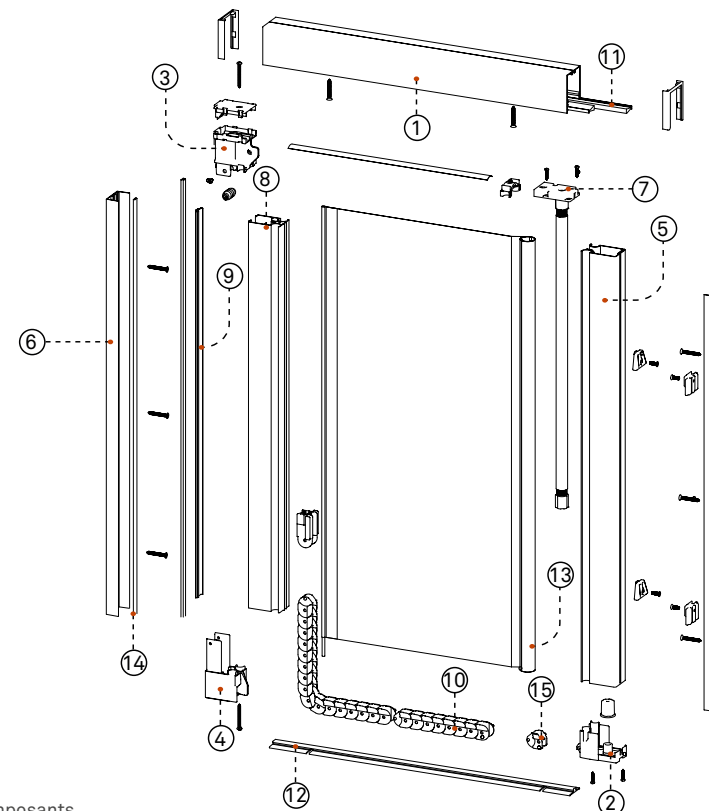

Componentes

Components / Composants

ID	ARTÍCULOS Articles
1	Guía Superior / Guide profile / Rail de guidage
2	Testero Inf. Rollo / Lower end cap / Embout inférieur rouleau
3	Testero Sup. Tirador / Upper end cap / Embout sup. profil mobile
4	Testero Inf. Tirador / Lower end cap / Embout inf. profil mobile
5	Perfil Porta-Rollo / Case-reel profile / Profil rouleau
6	Perfil Cierre / Closing profile / Profil de fermeture
7	Eje-Muelle / Shaft - Spring / Axe - Ressort
8	Perfil Tirador / Handle profile / Profil mobile
9	Perfil Tapa Tirador / Handle profile cover / Embout profil mobile
10	Cadena / Chain / Chaîne
11	Felpudo / Brush / Brosse
12	Carril Inferior / Bottom rail / Rail inférieur
13	Eje con Tela / Shaft with fabric / Axe avec toile
14	Banda Magnética / Magnetic Band / Bande Magnétique
15	Eslabón Inferior / Lower Link Piece / Maillon Inferieur

223005 MOSQUITERA FIJA - INFORMACIÓN TÉCNICA

Datos técnicos

Technical parameters / Paramètres techniques / Datos técnicos

Característica	FIJA
Anchura máxima aconsejada Maximum width / Largeur maximale	1,00 m
Altura máxima aconsejada Maximum height / Hauteur maximale	2,00 m

Perfiles

Profiles / Profils

PERFIL PRINCIPAL

Main profil / Profil principal

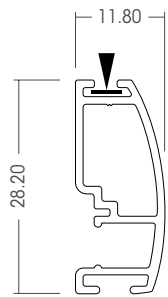

PERFIL TRAVESAÑO

Cross profile / Profil traverse

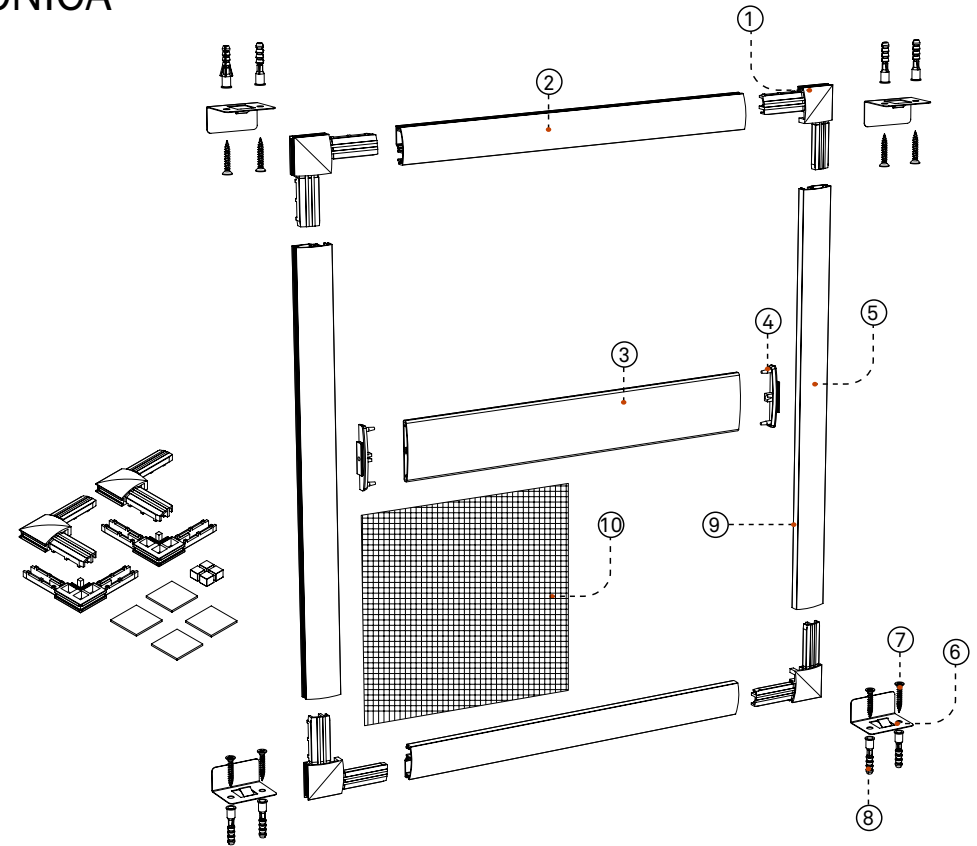
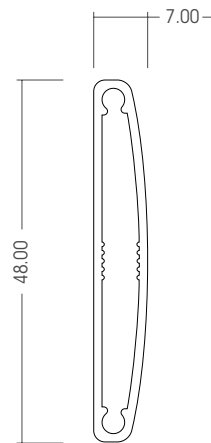

Componentes

Componentes / Composants

ID	ARTÍCULOS Articles
1	Escuadra / Corner / Équerre
2	Perfil Principal / Main profile / Profil principal
3	Perfil Travesaño / Cross profile / Profil Traverse
4	Pieza unión travesaño / T-Joint / Pièce d'union
5	Felpudo 7x8 / Brush / Brosse
6	Soporte Acero / Steel support / Support d'acier
7	Tornillos / Screws / Vis
8	Taco / Rawlplug / Cheville
9	Burlete $\varnothing 6.0$ / Rubber seal / Joint
10	Tela / Fabric / Tissu

223016 MOSQUITERA CORREDERA - INFORMACIÓN TÉCNICA

Datos técnicos

Technical parameters / Paramètres techniques / Dados técnicos

Característica	ENROLLABLE LATERAL
Anchura máxima aconsejada Maximum width / Largeur maximale	1,20 m
Altura máxima aconsejada Maximum height / Hauteur maximale	2,00 m

Perfiles

Profiles / Profils

PERFIL PRINCIPAL

Main profil / Profil principal

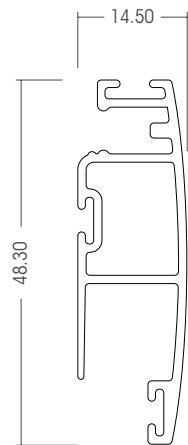

PERFIL TRAVESAÑO

Cross profile / Profil traverse

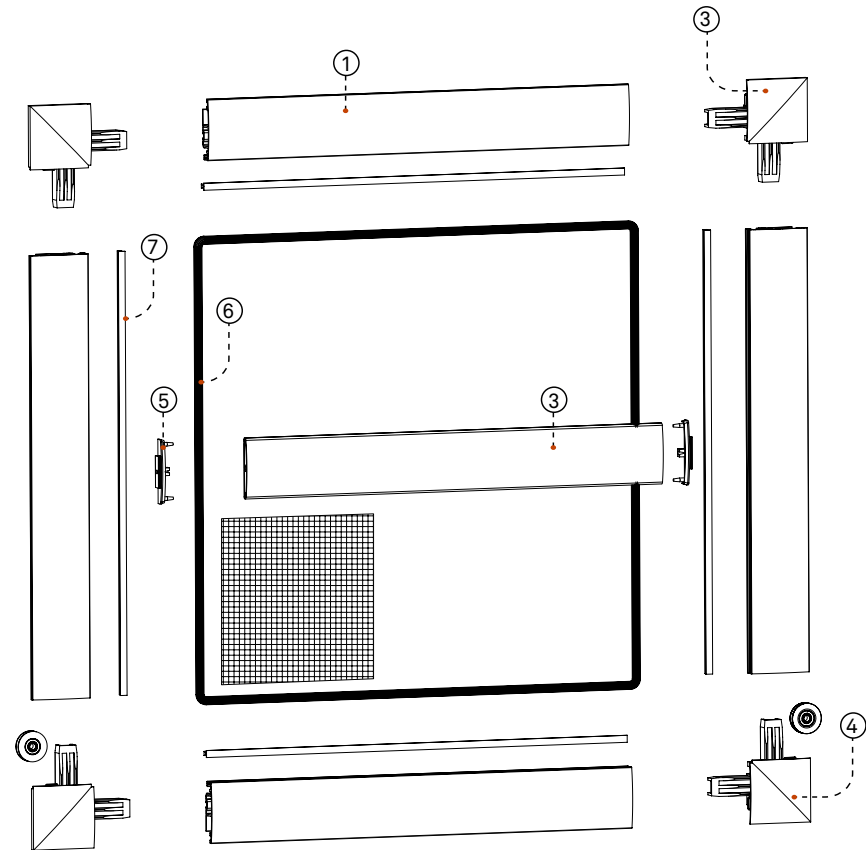
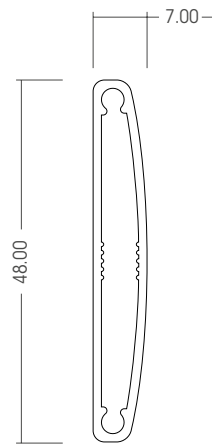

Componentes

Componentes / Composants

ID	ARTÍCULOS Articles
1	Perfil M09 / Profile M09 / Profil M09
2	Perfil Travesaño* / Cross profile / Profil traverse
3	Escuadra Superior / Upper corner / Équerre supérieure
4	Escuadra Inferior Rueda / Corner (wheel) / Équerre (roue)
5	Pieza Unión Travesaño / T-Joint / Pièce d'union
6	Burlete ø6.0 / Rubber / Joint
7	Felpudo 5x4 M09 / Brush / Brosse

223032 MOSQUITERA ABATIBLE - INFORMACIÓN TÉCNICA

Datos técnicos

Technical parameters / Paramètres techniques / Datos técnicos

Característica	ABATIBLE A-1
Anchura máxima aconsejada Maximum width / Largeur maximale	1,00 m
Altura máxima aconsejada Maximum height / Hauteur maximale	2,20 m

Perfiles

Profiles / Profils

PERFIL HOJA

Leaf Profile / Profil Vantail

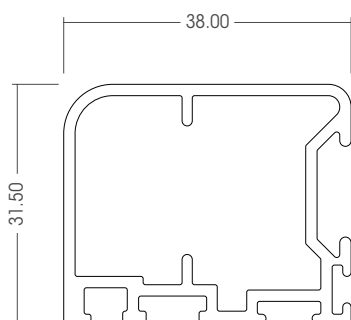

PERFIL MARCO

Lateral Profile / Profil Cadre

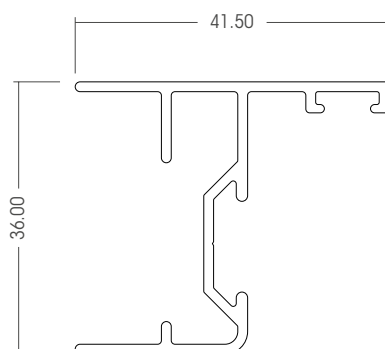

PERFIL TRAVESAÑO

Cross Profile / Profil Traverse

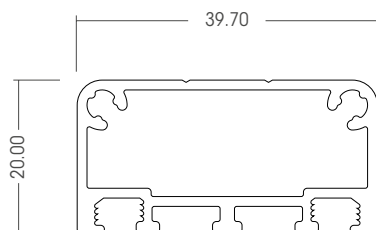

CLIP HOJA - TRAVESAÑO

Clip Cross Profile / Clip Vantail Traverse

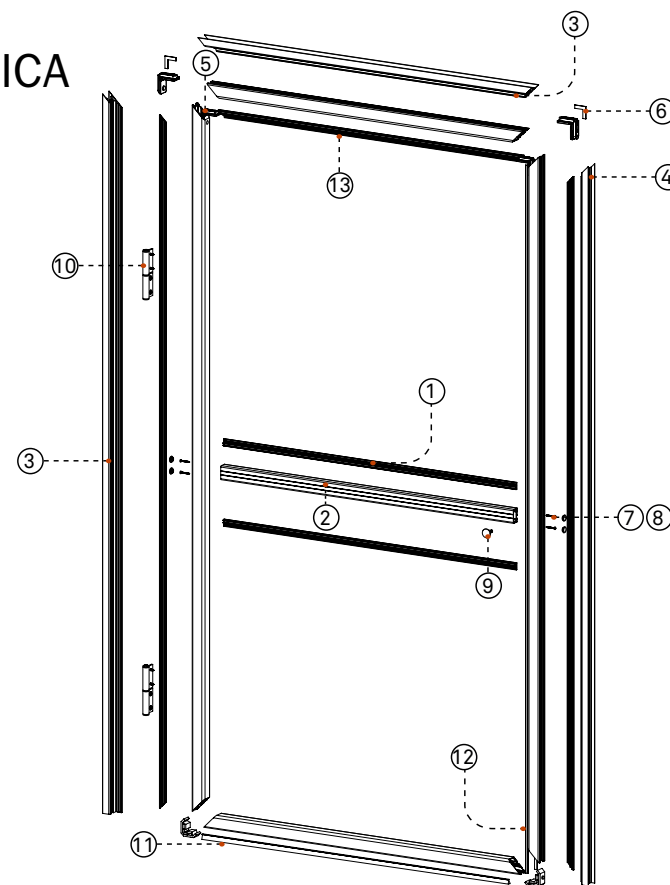
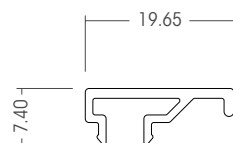

Componentes

Componentes / Composants

ID	ARTÍCULOS Articles
1	Clip Travesaño / Clip Cross profile / Clip Vantail Traverse
2	Perfil Travesaño / Cross profile / Profil Traverse
3	Perfil Marco / Frame profile / Profil Cadre
4	Perfil Hoja / Leaf profile / Profil Vantail
5	Escuadra Hoja / Corner for leaf profile / Équerre Vantail
6	Escuadra Marco / Corner for frame profile / Équerre Cadre
7	Tornillos / Screws / Vis
8	Tapón Tapatornillos / Cap for screw / Cache-vis
9	Pomo / Handle / Poignée
10	Bisagras / Hinges / Charnières
11	Felpudo Inferior / Lower brush / Brosse inférieure
12	Imán / Magnet / Aimant
13	Goma Burlete / Rubber seal / Joint caoutchouc

COLORES ALUMINIO

ALUMINIUM COLORS / DES COULEURS ALUMINIUM



■ Base / Base

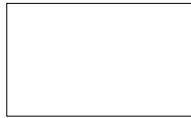

Blanco / White / Blanc

■ Grupo / Group / Groupe 1



1013



1015



1019



3005



3007



5010



6005



6009

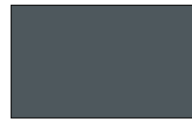

7011

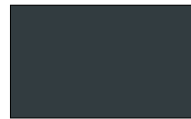

7016

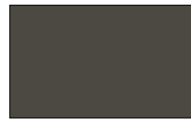

7022

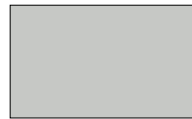

7035



8007

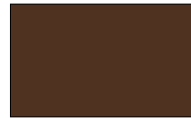

8014

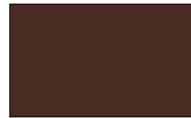

8017

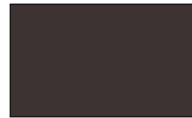

8019

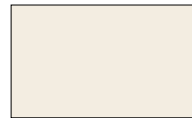

9010



Negro / Black / Noir



Negro Mate / Matt Black / Mat Noir

■ Grupo / Group / Groupe 2



1011



8003



Natural / Argent



Pizarra Moteado lacado / Gris Anthracite

■ Grupo / Group / Groupe 3



Inox



Bronce / Bronze



Oro / Gold / Or

■ Grupo / Group / Groupe 4



Pino Nudos



Roble Golden



Embero Text



Nogal Text

Todos los colores son lacados. Todos los colores son brillantes, con la excepción del Negro Mate. Otros colores consultar disponibilidad, precio y plazo.

All colours are lacquered. All colours are bright, except Matt Black. For other colours, please check availability, price and delay.

Toutes les couleurs sont laquées. Toutes les couleurs sont lumineuses, à l'exception du Noir Mat. Pour des autres couleurs, merci de vérifier la disponibilité, le prix et les délais.

No podemos garantizar la fidelidad de los colores aquí representados con la realidad debido a que el soporte es distinto (papel frente a aluminio)

We can not guarantee the fidelity of the colors represented here with reality because the support is different (paper versus aluminium)

Nous ne pouvons pas garantir la fidélité des couleurs représentées ici avec la réalité car le support est différent (papier versus aluminium)

PERSAX[®]

siente el espacio

OFICINAS CENTRALES

Persianas Persax, S.A. · Autovía A-31 (salida 191) · 03400 Villena (Alicante) ESPAÑA
T. 902 010 564 · T. 965 817 520 · T. Export. +34 965 272 444 - F. 902 010 565 · F. Export. +34 965 340 722
central@persax.es · export@persax.es · www.persax.es

DELEGACIONES NACIONALES

Valencia - T. 96 091 48 47 - F. 96 091 48 19 - info.valencia@persax.es
Sevilla - T. 955 852 512 - F. 955 852 768 - sevilla@persax.es
Huelva - T. 959 356 031 - F. 959 367 995 - huelva@persax.es
Zaragoza - T. 976 855 336 - T. 976 854 833 - F. 976 859 161 - aragon@persax.es
Palencia - T. 979 713 360 - F. 979 711 601 - castillayleon@persax.es

FILIALES INTERNACIONALES

México - T. (669) 105.5010 - direccion@persax.mx / www.persax.mx
Croacia - T. +385 1 3353500 - info@persax.hr / www.persax.hr

